

# KIRA CLAMP

*Universellt spännjärn med många fördelar*



**En genial lösning vilket gör att fästen håller sig i övre läge trots att arbetsstycket avlägsnas. Spänner alltid lodrät mot underlaget  
Steglöst spännområde från 0-80 mm**

- Arbetsstycket kan spännas snabbt och rationellt
- Kan användas till alla bearbetningsmaskiner
- Enkel att använda – funktionssäker
- Hög spännkraft
- Tar liten plats på pressbordet
- Alltid komplett. Inget sökande efter spännblock

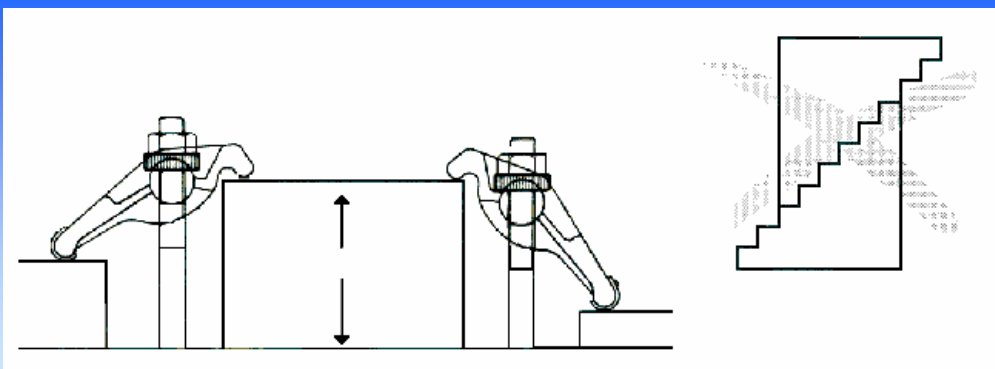

# KIRA CLAMP

*Universellt spännjärn med många fördelar*



Best. Nr.	Typ	A mm	B mm	C mm	D mm	E mm	Brottgräns	Vikt kg
<b>KIRA 120</b>	M-12	50	0-80	132	52	27	5 to	0,80
<b>KIRA 140</b>	M-14	50	0-80	132	52	27	5 to	0,80
<b>KIRA 160</b>	M-16	50	0-80	132	52	27	5 to	0,80
<b>KIRA 180</b>	M-18	65	0-80	156	62	36	7 to	1,30
<b>KIRA 200</b>	M-20	65	0-80	156	62	36	7 to	1,30
<b>KIRA 220</b>	M-22	75	0-85	178	68	46	9 to	1,55
<b>KIRA 240</b>	M-24	75	0-85	178	68	46	9 to	1,55

*KIRA levereras exklusive bult. Integrerad mutter (M- Gånga). Formsmidd.*

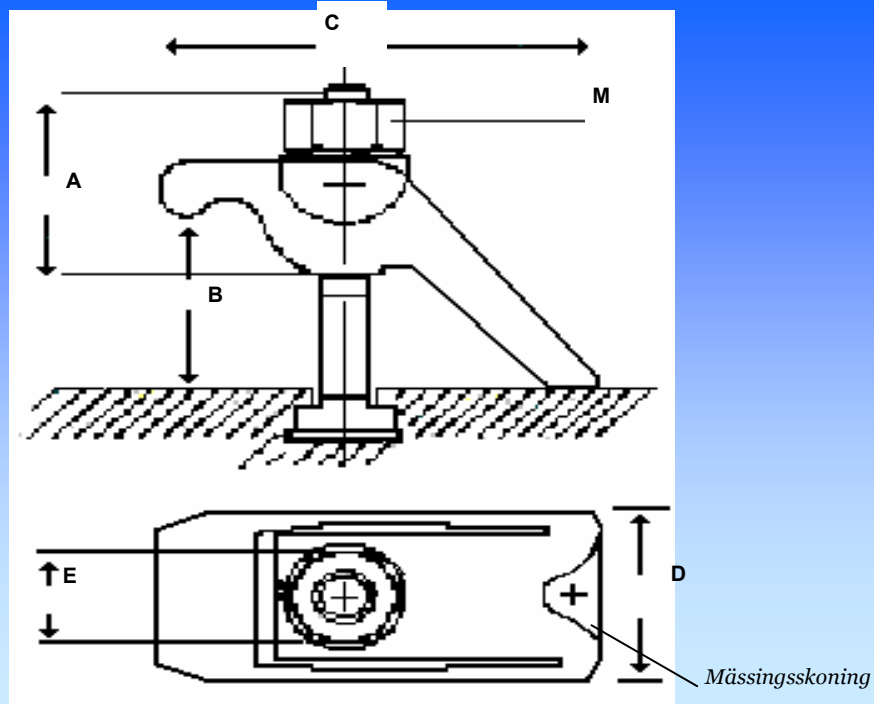

**- PDS**

PDS Automation AB  
Komponentvägen 2  
SE-293 37 OLOFSTRÖM  
Sweden  
Tel: +46 (0)454 480 80

e-mail: [info@pdsautomation.se](mailto:info@pdsautomation.se)  
Website: [www.pdsgroup.se](http://www.pdsgroup.se)