

PLÅTAUTOMATION

# LAGERAUTOMAT LUL 300

Loader/Unloader

Kompakt automatisk enhet för  
laddning/lossning av plåtar till  
lasermaskiner med växlingsbord.



***PDS***

# LAGERAUTOMAT LUL 300

LUL 300 (Loader/UnLoader) är en automatisk enhet för laddning/lossning av plåtar till lasermaskiner med växlingsbord. Den kompakta enheten är mycket utrymmeseffektiv och kräver liten golvyta utanför växlingsbordet.

## BASUTFÖRANDE

Hanterar plåtdimensioner upp till 3000 x 1500 x 12 mm  
2 lagringsplatser, en för råmaterial och en för skuret material  
2 paletter, 1 för råmaterial och 1 för skurna plåtar  
Lagringskapacitet 3 ton per lagerplats  
Plåtseparering  
Dubbelplåtkontroll

## OPTIONER

### Extra paletter

**Andra plåtdimensioner.** Anpassning för plåtdimensioner upp till max 4000 x 2000 mm.

**Annan plåttjocklek.** Anpassning för plåttjocklekar upp till 25 mm.

**Extra lagringsfack.** Påbyggnadsenhet med 8 lagringsplatser för enskilda skurna plåtar.

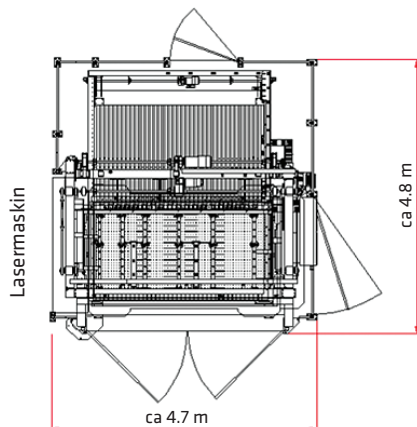

- ▼ För automatisk laddning/lossning av plåtar till lasermaskiner med växlingsbord.
- ▼ Utrymmeseffektiv, kräver liten yta utanför växlingsbord.
- ▼ Pallhantering till/från enhet sker med gaffeltruck.
- ▼ PLC-styrssystem för integration med betjänad maskin.
- ▼ Ökad produktivitet i betjänad maskin.
- ▼ Elimineras tunga manuella lyft och därmed risk för skador på personal och plåtar.

## TEKNISKA DATA

## LUL 300-12 2P

Plåtdimension max	3000 x 1500 mm
Plåttjocklek max	12 mm
Plåttjocklek min	0,8 mm
Staplingsvikt/fack max	3000 kg
Staplingshöjd/fack max	250 mm

## PLÅTAUTOMATION

PDS Automation AB producerar kompletta system för materialhantering. Vi vet vad som krävs och kan erbjuda en lösning som täcker allt från design till en nyckelfärdig installation med många unika fördelar.

## PDS Automation AB

Komponentvägen 2 • 293 37 OLOFSTRÖM • Sweden  
tel +46 (0)454 480 80  
e-post [info@pdsautomation.se](mailto:info@pdsautomation.se) • webb [www.pdsgroup.se](http://www.pdsgroup.se)

2023-10-11 ver 4.00 swe



# PDS